

# MOB 系列轻型油压缸

尺寸规格

## MOB 标准型

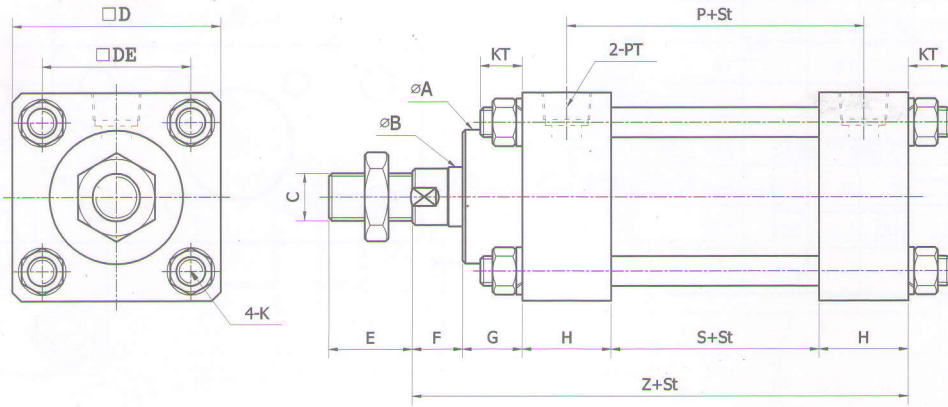

## MOB-L1, 双轴型

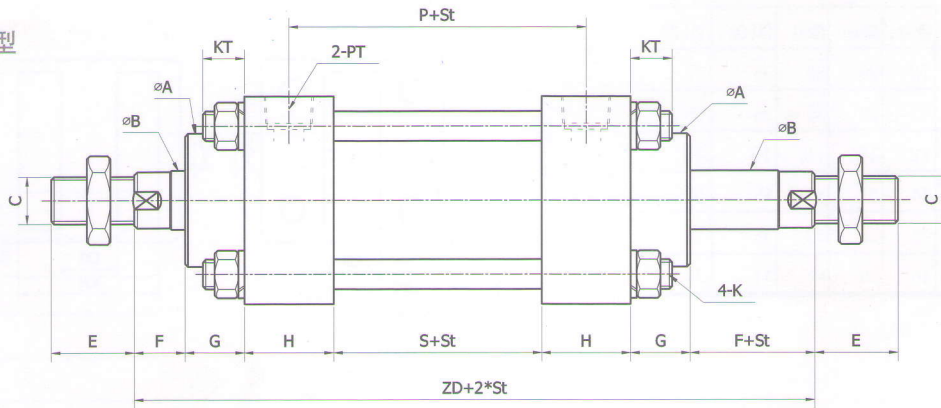

## MOB-L 行程可调型

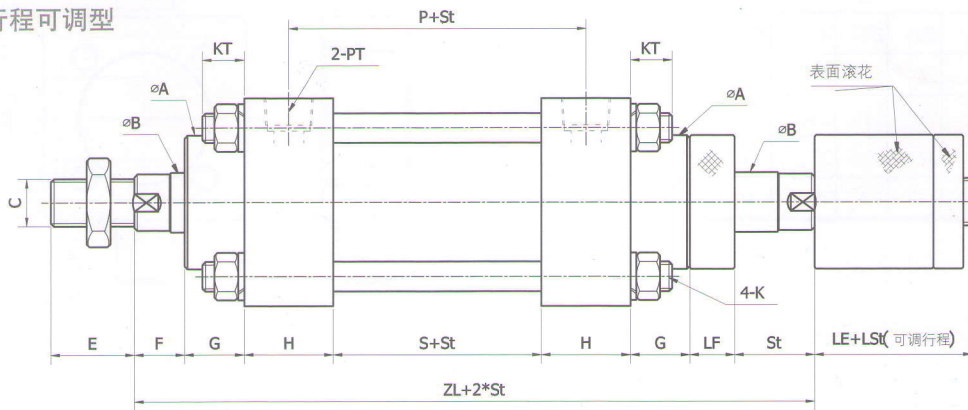

## 尺寸规格

缸径符号	MOB															标准型	L1型	L型	
	A	B	C	D	DE	E	F	G	H	K	KT	P	PT	S	Z				ZD
Ø30	30	16	M14*1.5	52	34	28	10	15	25	M8	20	75	PT1/4	50	125	150	150	35	10
Ø40	40	20	M16*1.5	64	45	28	17	20	30	M8	20	80	PT3/8	50	147	184	182	35	15
Ø50	45	20	M16*1.5	70	50	28	17	20	30	M10	20	80	PT3/8	50	147	184	182	45	15
Ø63	55	25	M22*1.5	85	60	40	20	30	31	M10	20	81	PT3/8	50	162	212	212	45	20
Ø80	62	32	M26*1.5	106	74	40	20	32	37	M12	25	92	PT1/2	55	181	233	233	55	20
Ø100	78	40	M30*1.5	122	89	45	20	32	37	M14	25	110	PT1/2	80	206	258	258	55	20
Ø125	85	50	M40*2	147	110	55	36	30	41	M16	30	116	PT1/2	80	228	294	283	60	25

备注: 如需要MOB-KN 磁性、MOB -缓冲型油缸, 请来电订购。

(单位: mm)